

## INFORAD-M1

Localizador/avisador de radar  
Para MOTOS



Guia de utilização rápida

### Guia de utilização rápida

O INFORAD aumenta a segurança na condução, ao provocar uma redução da velocidade por parte dos condutores. O produto não tem nenhuma limitação **legal**, dado que só incorpora informação pública das autoridades competentes na matéria de tráfego em toda a Europa. O INFORAD não é um dispositivo detector, não interfere com os radares laser ou doppler da polícia. A sua utilização é perfeitamente **legal**.

## Como funciona o INFORAD?

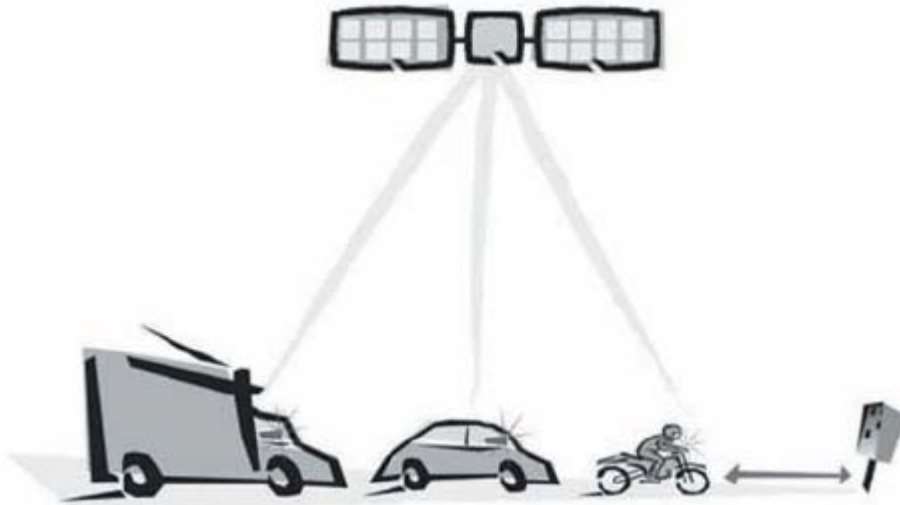

A INFORAD utiliza a tecnologia da rede de satélites GPS (Global Positioning System – Sistema de Posicionamento Global) para estar a monitorar constantemente a posição do seu veículo e poder compará-la com a base de dados interna que contém as posições das câmaras de controlo de velocidade.

Esta base de dados é previamente carregada no dispositivo e portanto o aparelho pode ser imediatamente utilizado. No entanto, porque a posição das câmaras de controlo de velocidade está em constante alteração, aconselhamos que faça uma actualização inicial e semanal, utilizando o INFORAD MANAGER e a internet, para se ligar ao servidor da INFORAD.

Leia as instruções seguintes antes de instalar o seu INFORAD.

1 – Verifique o conteúdo da sua embalagem;

- Um “suporte” (1) com 3 cabos eléctricos (3, 4 e 5);
- Um “cartridge” INFORAD que contém o processador GPS(2)
- Um cabo USB especialmente desenhado para o “cartridge” (7)
- Um cabo flexível com o LED avisador (4)
- 6 fitas plásticas para a instalação

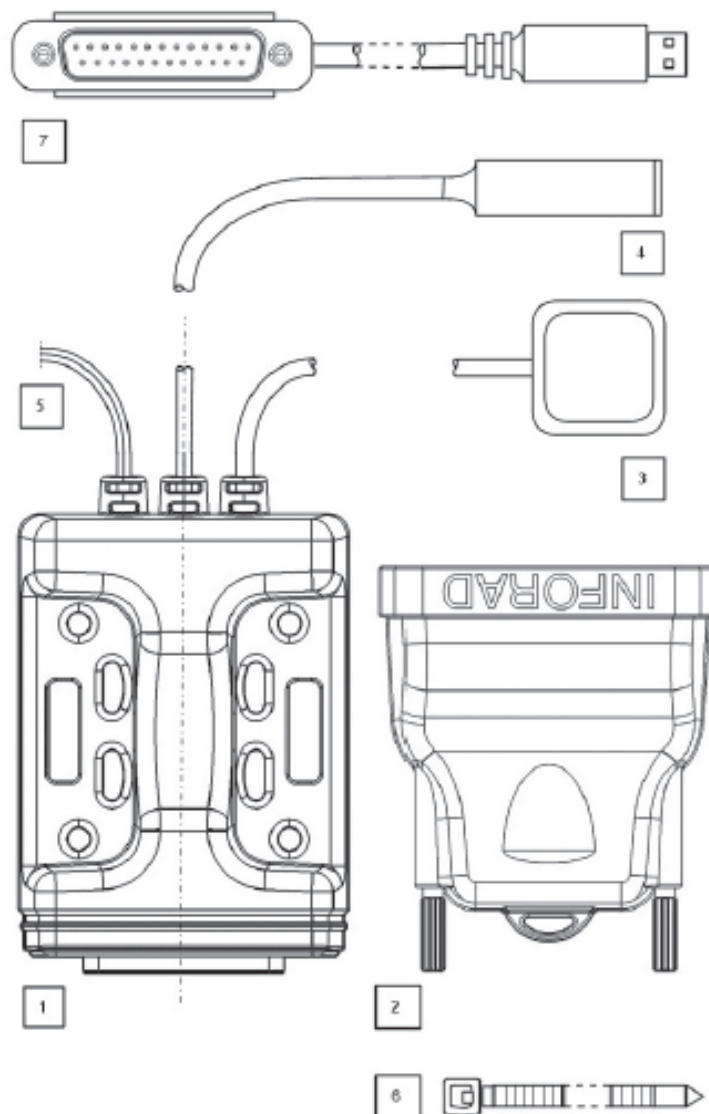

## 2 – Descarregar a aplicação INFORAD MANAGER

O INFORAD MANAGER permite-lhe:

- a) modificar alguns dos parâmetros, tal como:
  - i) a distância de aproximação e de afastamento;
  - ii) inserir as suas próprias zonas de risco;
  - iii) verificar se tem instalado a última versão da base de dados.
- b) registar o seu dispositivo para poder receber as actualizações da base de dados;
- c) permite-lhe correr testes de diagnóstico para se assegurar que o aparelho está totalmente operacional.

Aceda ao website [www.gpsinforad.com](http://www.gpsinforad.com) e descarregue a aplicação INFORAD MANAGER.

Depois de estar no disco do seu PC, clique no ícone do INFORAD MANAGER para completar a instalação, se tiver dúvidas consulte os ficheiros de ajuda no menu principal. O processo de instalação vai-lhe pedir para ligar o “cartridge” INFORAD (2) ao seu PC através do cabo USB (7).

**Nota do Fabricante: Por favor, NÃO ligue o seu cabo USB INFORAD (7) ao seu PC antes do software de instalação lhe pedir para o fazer.**

### 3 – Instalação do INFORAD na sua Mota

O INFORAD foi desenhado para permitir a máxima flexibilidade de ajuste ao seu veículo. O “suporte”(1) e os cabos (3,4,e 5) foram desenhados para ficarem sempre ajustados. O “cartridge” INFORAD (2) separa-se para ligação ao PC e actualização da base de dados.

(a) Instalação do “suporte”:

O “suporte”(1) pode ser ajustado apertando as fitas plásticas fornecidas (6), com parafusos (não fornecidos), ou fita adesiva (não fornecida).

Tenha a certeza do local onde vai instalar o “suporte” de forma a não ter um acidente, se a peça se soltar. Aconselhamos que seja instalado no compartimento por baixo do assento do condutor. Se não desejar instalar o “suporte” de forma permanente deve ser utilizada fita adesiva.

Aconselhamos vivamente a instalar o aparelho num local onde as vibrações não o façam ficar solto. Aconselhamos, também, a não utilizar fita adesiva, se pretender instalar o dispositivo, no exterior da sua Mota.

Os diagramas seguintes mostram algumas formas para instalar o dispositivo:

- (1, 3 e 4) com as fitas plásticas fornecidas;
- (2) com parafusos.

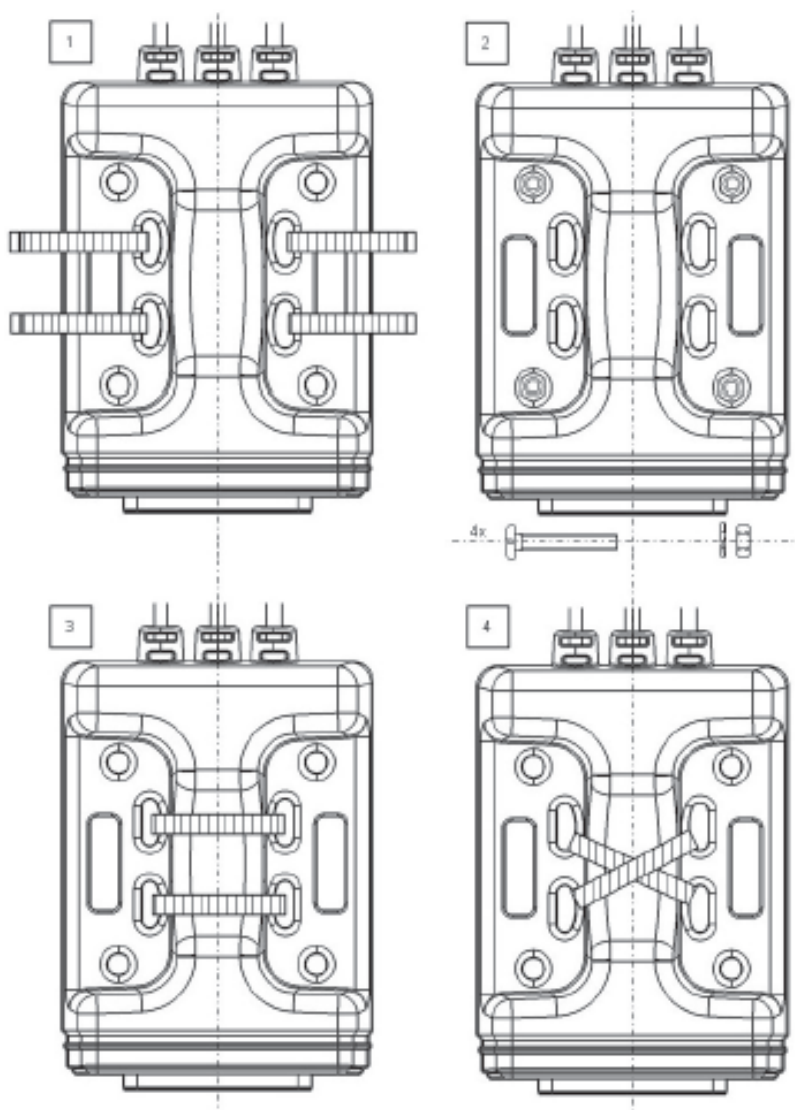

(b) Instalação da antena GPS (3):

A antena GPS é um componente crítico para a operação do seu INFORAD. Ela captura os sinais dos satélites que posicionam o seu veículo. Sem ela, o seu INFORAD não pode funcionar.

Se estiver mal instalada pode impactar a performance da captura do sinal de satélite, portanto instale-a com cuidado. A antena GPS funciona pela linha de visão com a rede de satélites em órbita na atmosfera terrestre. Isto quer dizer que deve ser instalada onde não existam bloqueios à linha de visão. Os guarda-lamas frontais e traseiros são bons locais.

A antena utiliza um composto adesivo especial que é resistente à água. Remova a película e aplique a antena numa zona limpa e seca, pressionando firmemente durante alguns segundos.

**Nota do Fabricante: Por razões de segurança, nunca deixe o cabo de antena pendurado onde possa entrar em contacto com as rodas ou parte móveis da sua Mota.**

(c) Instalação da luz LED de aviso (4):

A luz LED de aviso, flexível, avisa-o da aproximação de zonas de risco através das cores verde, laranja ou vermelho. Ela deve ser instalada de forma a estar visível pelo condutor, preferencialmente no garfo frontal ou guiador da sua Mota, preso pelas fitas plásticas fornecidas (conforme a imagem seguinte)

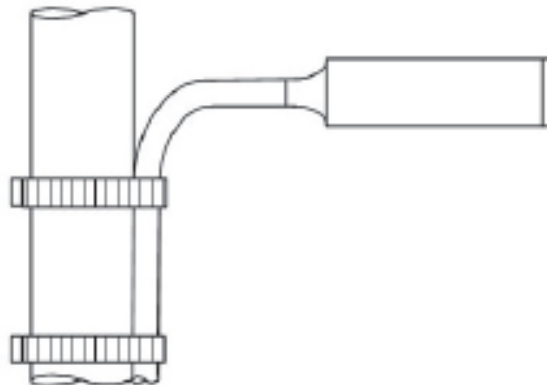

**Nota do Fabricante: Por razões de segurança, nunca deixe o cabo de antena pendurado onde possa entrar em contacto com as rodas ou parte móveis da sua Mota.**

(d) Cabo de corrente do “suporte” (5) :

O INFORAD necessita duma fonte de corrente eléctrica de 5V a 24 V (400mW) a fornecer através do cabo (5). Ligue o cabo vermelho ao positive e o cabo preto ao negative ou à terra.

**IMPORTANTE:** Na eventualidade de ligar o cabo de corrente directamente à bateria, desligue sempre o “cartridge” da INFORAD para evitar danificá-lo

#### 4 – Iniciar o seu INFORAD

Assim que o “cartridge” INFORAD (2) estiver ligado ao “suporte” (1), a luz LED começa a piscar verde. Isto diz-nos que o dispositivo está ligado e começou a procura do satélite.

Este processo, dependendo da linha de visão com a rede de satélites, pode demorar entre 1 e 5 minutos. A presença de edifícios altos ou árvores pode demorar a captura do satélite.

Uma vez que satélites suficientes tenham sido capturados (um mínimo de 3 são necessários para a operação do dispositivo), o LED emitirá uma luz verde constante.

#### Sinais Visuais de Aviso

Cor do LED	Descrição
Verde a piscar	O dispositivo ainda não está operacional, procura satélites
Verde fixo	O INFORAD está operacional
Laranja a piscar	Aproximação a zona de risco definida pelo utilizador (Ponto de Interesse)
Vermelho fixo	AVISO – Aproximação a câmara de controlo de velocidade
Vermelho a piscar	Velocidade excessiva acima do limite autorizado

#### Pesquisa de Anomalias

##### 1 – A luz verde não para de piscar:

Se a luz verde do seu INFORAD continua a piscar por um período de tempo superior a 15 minutos, isto significa que a unidade ainda não encontrou o número necessário de satélites (3 no mínimo) o deve ser verificado o seguinte:

1 – Quando liga o seu INFORAD pela primeira vez, ele pode demorar mais a adquirir os satélites. Por favor, seja paciente, não deve demorar mais que 5 minutos

2 – É mais fácil para o seu INFORAD adquirir os satélites se o seu veículo estiver estacionário. Uma breve demora antes de estar tudo pronto, é normal.

3 – Se a luz verde continuar a piscar, verifique que há uma linha de visão clara entre a antena e o céu. As vezes uma cinta de prisão ou uma bagagem presas à retaguarda, podem estar a bloquear o sinal.

4 – Pode estar perto de prédios altos, árvores a cobrir a linha de visão ou qualquer outro obstáculo que impeça o sinal de GPS. Verifique se o seu INFORAD está instalado assegurando que tem uma linha de visão clara para o céu.

## 2 – O INFORAD MANAGER não detecta o dispositivo

Antes de contactar o Suporte Técnico, pedimos-lhe que leia o seguinte, pois alguns desses problemas podem ser rapidamente resolvidos:

1 – Por favor, verifique que o seu INFORAD MANAGER foi correctamente descarregado para o seu PC. Se isto não foi efectuado, ou não consegue encontrar o programa no seu sistema, por favor, consulte a secção “Downloads” do nosso website [www.gpsinforad.com](http://www.gpsinforad.com) e siga as instruções. Se fez tudo correctamente por favor continue a ler.

2 – O INFORAD MANAGER precisa de se ligar ao “cartridge” através do PC para poder efectuar todas as suas funções. Por favor, assegure-se que o cabo USB está ligado convenientemente, se o INFORAD MANAGER tiver problemas a detectar o seu dispositivo. A página de abertura do INFORAD MANAGER dá-lhe a estado da ligação ao dispositivo. Se o software não se consegue ligar ou detectar o seu INFORAD, por favor, tente outra porta USB. Se o dispositivo é reconhecido pelo INFORAD MANAGER, por favor continue a ler o ponto seguinte.

**Nota do Fabricante: O INFORAD deve ser ligado directamente a um PC e não a um “Hub” USB ou outros dispositivos intermédios.**

3 – Assim que o INFORAD MANAGER tenha detectado o “cartridge”, tem de se estabelecer uma ligação internet ao nosso website. Por favor verifique que a sua ligação à internet está a funcionar correctamente. Se não tiver ligação internet, por favor, resolva o problema. Se a ligação à internet estiver a funcionar correctamente, siga para o próximo ponto.

4 – Nalguns casos, o software de antivírus ou a firewall podem impedir a correcta actualização do seu dispositivo, ou bloquear as ligações que o INFORAD MANAGER quer estabelecer com o website. Se assim for, por favor, desligue temporariamente essas configurações de segurança, e tente actualizar novamente.

Se os pontos anteriores não lhe resolveram o problema, por favor, vá á ligação “Contacto do Suporte Técnico”, que pode ser encontrado na secção “Acerca de” do INFORAD MANAGER. Aí preencha o formulário a descrever o seu problema.

Quando o fizer, informação detalhada da sua configuração, será transmitida automaticamente para o nosso centro de suporte. Nós investigaremos o problema e contactamo-lo o mais brevemente possível.



## Suporte Técnico on-line

Se encontrar dificuldades na instalação ou operação do seu INFORAD, pode ler a secção de ajuda on-line no seu INFORAD MANAGER ou consultar a secção da Perguntas Mais Frequentes (Frequently Asked Questions – FAQ's) no nosso website: [www.gpsinforad.com](http://www.gpsinforad.com) ou envie-nos um email para [supportpt@gpsinforad.com](mailto:supportpt@gpsinforad.com).

## Especificações

**Receptor GPS:** SiRF, 12 canais capazes de rastrear 12 satélites simultaneamente.

**Tempo médio de aquisição \*:** 1 minuto quando está frio e 8 segundos depois de aquecer.

**Tempo de actualização:** 1 Segundo.

**Precisão:** Posição de 10 metros de velocidade RMS < 1 Km/h (0,62 mph).

**Processador:** RISC 32 bits ARM7 a 24MHz.

**Memória:** Processador 128Kb - 8Mb de RAM.

**Antena:** Externa activa

**Alarques:** visuais (6000 to 8000 mcd)

**Fonte de alimentação:** 5V a 28V (400 mW)

**Dimensões:** Comprimento 93 mm – Largura 66 mm – Altura 30mm – Peso 120g

**Dimensões do cartridge GPS:** Comprimento 63 mm – Largura 76 mm – Altura 25mm – Peso 100g



## INFORAD PORTUGAL

Rui Lemos – [rl@gpsinforad.com](mailto:rl@gpsinforad.com) – 91 875 34 72

Sérgio Carreira da Silva – [scs@gpsinforad.com](mailto:scs@gpsinforad.com) – 91 727 62 65